

1. ÜRÜNE GENEL BAKIŞ

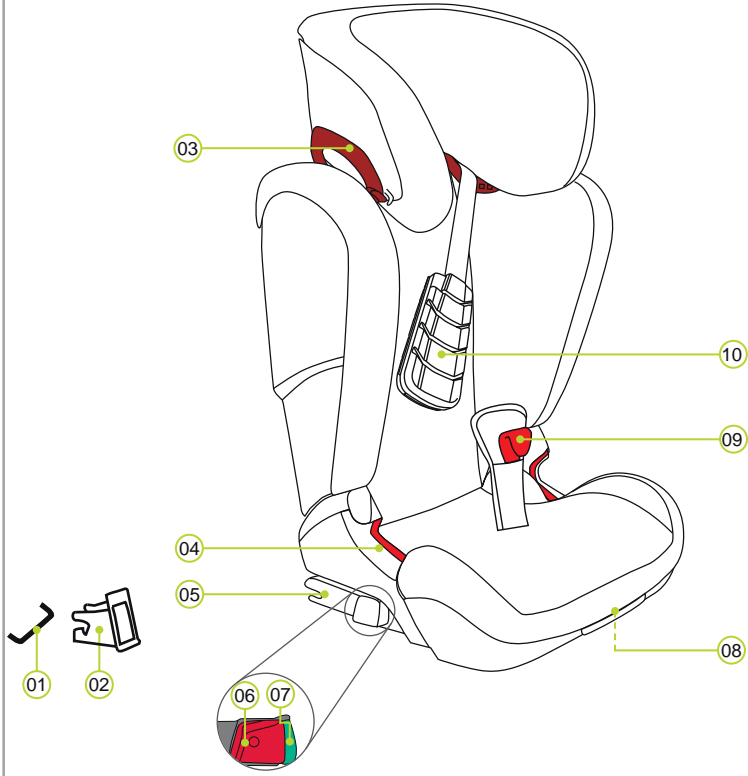

- | | |
|--------------------------------------|-----------------------------|
| 01 ISOFIX sabitleme noktaları (araç) | 05 ISOFIT kilitleme kolları |
| 02 ISOFIX yerleştirme kılavuzları | 06 Çözme düğmesi |
| 03 Kemer tutucusu (koyu kırmızı) | 07 Emniyet düğmesi |
| 04 Kemer kılavuzu (açık kırmızı) | 08 ISOFIT ayar tuşu |

- | | |
|-----------------------------|-------------------|
| 09 SecureGuard | 13 Sırtlık |
| 10 XP-PAD | 14 Koltuk minderi |
| 11 Koltuk başlığı ayar kolu | |
| 12 Saklama gözü | |

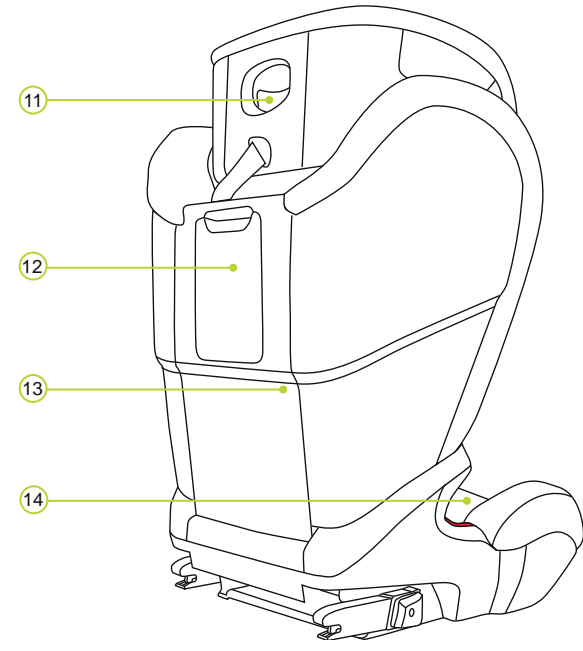

4. ARAÇ İÇİNDEKİ KULLANIM

Aracınızın kullanma kılavuzunda çocuklara ait emniyet sistemlerinin kullanılmasına yönelik talimatları dikkate alınız. Çocuk koltuğu ISOFIX sabitleme sistemlerine (tip listesine bakınız) sahip araçlarda ve 3 noktadan bağlantılı emniyet kemerlerine sahip araçlarda kullanılabilir.

Lütfen ağırlık sınıfı 15 - 36 kg için hangi araç çocuk koltuklarına izin verildiği hakkındaki bilgiler için aracınızın kullanma kılavuzuna başvurunuz.

KIDFIX Z-LINE için iki farklı montaj türüne izin verilmektedir:

Sembol	Montaj türü	İzin türü	Bölüm
	Araç içindeki ISOFIX sabitleme noktalarındaki ISOFIX kilitleme kolları ile. Araç tipi listesini dikkate alınız.	orta üniversal ^{a)}	9A
	Aracın 3 noktadan bağlantılı emniyet kemeri ile	Üniversal	9B

a) Bunun anlamı: Sadece ekli araç tipi listesinde belirtilmiş olan araçlarda çocuk koltuğunun kullanılmasına izin veriliyor. Bu tip listesi sürekli güncel durumda tutulmaktadır. En güncel versiyonu doğrudan bizden veya www.britax.com internet adresi üzerinden temin edebilirsiniz. Araç çocuk koltuğunuzu aşağıda gösterilen şekilde kullanabilirsiniz:

Sürüş istikametinde	Evet
Sürüş istikametinin tersi yönünde	Hayır ¹⁾
2 noktadan bağlantılı emniyet kemeri ile	Hayır
3 noktadan bağlantılı emniyet kemeri ile ²⁾	Evet
ISOFIX sabitleme noktaları ile (oturma yüzeyi ve sırtlık arasında)	Evet
Ön yolcu koltuğunda	Evet ³⁾
Cam kenarının yanındaki arka koltuklarda	Evet
Ortak arka koltukta (3 noktadan bağlantılı emniyet kemeri ile)	Evet ⁴⁾

1) Sadece arkaya doğru yerleştirilmiş bir araç koltuğunda (örn. van, minibüs) kullanımına izin verilmektedir, araç yetişkin yolcuların taşınması için de uygun olmalıdır. Koltuğa hiçbir hava yastığı etki etmemelidir.

2) Kemer, ECE R 16 (veya benzeri bir norm) normuna göre müsaade edilmiş olmalıdır, örn. kayışta daire içine alınmış "E", "e" işaretli test etiketinden tanınabilir.

3) Ön hava yastığında: Araç koltuğunu iyice arkaya itin, gerekirse araca ait el kitabındaki açıklamaları dikkate alınız.

4) Sadece bir 2 noktadan bağlantılı emniyet kemeri mevcutsa kullanım mümkün değildir.

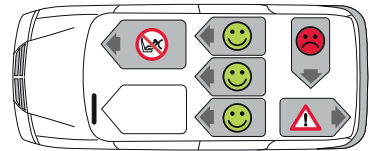

5. TEMİZLİK VE BAKIM

Lütfen sadece orijinal BRITAX RÖMER yedek koltuk kılıfları kullanmaya dikkat ediniz, çünkü koltuk kılıfı araç çocuk koltuğunun ayrılmaz bir parçasıdır ve sistemin kusursuz işlemesi için önemli işlevler yerine getirmektedir. Yedek koltuk kılıflarını yetkili satıcıdan temin edebilirsiniz.

- Koltuk kılıfını sökebilirsiniz ve hassas kumaşlar için uygun bir çamaşır deterjanı ile çamaşır makinesinin hassas yıkama programı (30 °C) ile yıkayabilirsiniz. Lütfen koltuk kılıfının yıkama etiketinde bulunan talimatlara dikkat ediniz.
- Plastik parçalar ve XP-PAD'i hafif sabunlu bir suyla temizleyebilirsiniz. Aşındırıcı, keskin ve çözücü maddeler içeren temizlik maddeleri kullanmayınız.

TEHLİKE! Araç çocuk koltuğunun koltuk kılıfı olmadan kullanılması yasaktır.

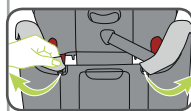
**Koltuk kılıfının çıkartılması**

- Araç koltuğunun koltuk başlığını en üst konumuna getiriniz.
- Koltuk sırtlığının arka tarafında bulunan kılıf kancasını (18) yerinden çıkartınız.
- Kılıfın üst kısmını yukarı doğru çekerek çıkartın ve onu ön tarafa doğru oturma yüzeyinin üzerine katlayınız.
- Koltuk sırtlığının ön tarafında bulunan kılıf kancasını (18) yerinden çıkartınız.
- Kılıfı oturma yüzeyinden çekerek çıkartınız.

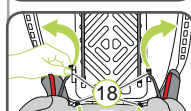
**Koltuk başlığı kılıfının çıkartılması**

- Koltuk sırtlığının arka tarafında bulunan kılıf halkalarını (19) yerlerinden çıkartınız.
 - Koltuk sırtlığının ön tarafında bulunan kılıf kancasını (18) yerinden çıkartınız.
 - Kılıfı koltuk başlığından çekerek (21) çıkartın.
- Şimdi kılıfı yıkayabilirsiniz. Lütfen koltuk kılıfının yıkama etiketinde bulunan talimatlara dikkat ediniz:

**Kılıfın takılması**

Kılıfın takılmasında çıkartma işlemi sırasının tersi sırasını uygulayınız.

2. GİRİŞ

Bu KIDFIX Z-LINE ürünümüzün çocuğunuza ilk aylarında güvenli bir şekilde eşlik etmesinden mutluluk duyuyoruz.

Çocuğunuzun doğru bir şekilde korunması için KIDFIX Z-LINE ürününün mutlaka bu talimatta açıklanan şekilde kullanılması ve monte edilmesi gerekmektedir!

Kullanım ile ilgili başka sorularınız olursa, lütfen bize başvurunuz:

BRITAX RÖMER Child Safety EMEA

www.britax-roemer.com | hello@britax-roemer.com

BRITAX RÖMER Kindersicherheit GmbH Kindersicherheit GmbH Theodor-Heuss-Straße 9 89340 Leipheim Germany +49 (0) 8221 3670 199	BRITAX Excelsior Limited 1 Churchill Way West Andover Hampshire SP10 3UW United Kingdom +44 (0) 1264 386034	BRITAX Nordiska Barn AB Jörgen Kocksgatan 4 SE-211 20 Malmö Sweden
--	---	--

Bu talimatta aşağıda belirtilen semboller kullanılmaktadır:

Sembol	Sinyal kelime	Açıklama
	TEHLİKE!	Ağır yaralanma tehlikesi
	UYARI!	Hafif yaralanma tehlikesi
	DİKKAT!	Maddi hasarların oluşması tehlikesi
	ÖNERİ!	Faydalı hatırlatmalar

Sabit bir sırayı takip eden uygulama talimatları, numaralandırılmıştır.

Örnek:

1. Düğmeye basın...

Kemer için kılavuz renkleri

Birbirinden daha iyi bir şekilde ayır edilebilmeleri için araç kemerleri farklı renklere sahiptir. Çapraz kemer (16) koyu kırmızı ve kalça kemeri (15) açık kırmızı renktedir. Çocuk koltuğundaki kemer kılavuzlarının renkleri aynı renk şemasına sahiptir.

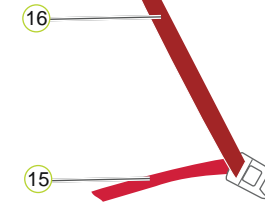

6. SÖKÜLMESİ VE ATIK OLARAK İMHA EDİLMESİ

ÇOCUĞUNUZUN EMNİYET KEMERİNİN BAĞLANMASI

1. Çocuğunuzun emniyet kemeri için, araç kemer kilidinin serbest bırakma tuşuna basınız.

ÖNERİ! Kolay kullanım için XP-PAD aracınızın çapraz emniyet kemerine monte edilebilir, çünkü çapraz emniyet kemeri her sürüşten önce tekrar gerilmelidir. Bakınız: **Bölüm 10 Adım 12** [Sayfa 11].

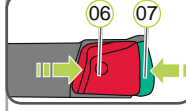
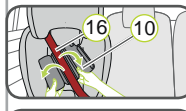
SÖKÜLMESİ:

- Araç kemer kilidimize ait serbest bırakma tuşuna basınız.
- XP-PAD'i (10) cırt bant noktasından açın ve çapraz emniyet kemerini (16) yerinden alın.
- Koyu kırmızı renkli kemer tutucusunu (03), kemer tutucusu üzerindeki tuşu (03) arkaya doğru bastırarak açın ve çapraz emniyet kemerini (16) yerinden çıkartın. **Sadece kurulum türü A (ISOFIT):**
- ISOFIT sabitlemesini açmak için önce bir taraftaki ardından diğer taraftaki yeşil renkli emniyet düğmesini (07) ve kırmızı serbest bırakma düğmesini (06) birbirine doğru bastırınız.

► Şimdi çocuk koltuğu yerinden alınabilir.

TEHLİKE! Araçtaki çocuk koltuğu, koltukta bir çocuk yoksa dahi hep sabitlenmiş durumda olmalıdır.

ATIK İMHASI:

Lütfen ülkenizdeki atık imhası kurallarını dikkate alınız.

Ambalajın imha edilmesi	Kağıt konteyneri
Koltuk kılıfı	Geri dönüşümü olmayan çöp, termik değerlendirme
Plastik parçalar	İşaretmelerine uygun şekilde ilgili konteynerlere atılmalıdır
Metal parçalar	Metal konteyneri
Kemer bantları	Polyester konteyneri
Kilit ve dil	Geri dönüşümü olmayan çöp

3. ONAY

BRITAX RÖMER Araç çocuk koltuğu	ECE* R 44/04 standardı uyarınca test ve onay	
	Grup	Vücut ağırlığı
KIDFIX Z-LINE	II+III	15 - 36 kg. arası

*ECE = Avrupa Çocuk Emniyet Donanımları Standardı

Araç çocuk koltuğu, Avrupa Çocuk Emniyet Donanımları Standardı'nın (ECE R 44/04) taleplerine uygun şekilde tasarlandı, test edildi ve izinlidir. E test işareti (bir daire içinde) ve izin numarası, izin sertifikası etiketi üzerinde (araç çocuk koltuğu üzerindeki etiket) bulunmaktadır.

TEHLİKE! Araç çocuk koltuğunda herhangi bir değişiklik yapmanız durumunda, resmi kullanım izni geçersiz kalır. Değişiklikleri sadece üretici firma yapabilir. Çocuk koltuğunun, hem XP-PAD / SecureGuard ile hem de XP-PAD / SecureGuard olmadan kullanılmasına izin verilmektedir.

UYARI! Söz konusu KIDFIX Z-LINE istisnasız şekilde sadece çocuğunuzun otomobil içerisinde güveneye alınması amacıyla kullanılmalıdır. Hiçbir şekilde ev içerisinde oturma aracı veya oyuncak olarak kullanılmamalıdır.

TEHLİKE! Çocuğunuzu veya çocuk koltuğunu asla 2 nokta bağlantılı emniyet kemeri ile emniyete almayınız. Çocuğunuz çocuk koltuğunda sadece bir 2 nokta bağlantılı emniyet kemeri ile emniyete alırsa, çocuğunuz kaza esnasında ağır yaralanabilir veya yaşamını yitirebilir.

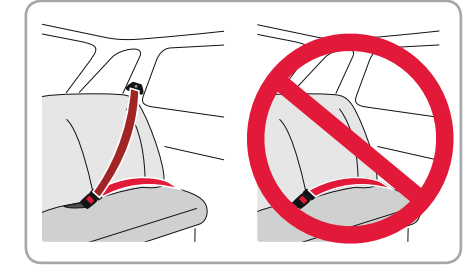

15 kg - 36 kg

(~4 Yaş - 12 Yaş)

britax römer

KIDFIX Z-LINE

Kullanım Kılavuzu

TR

